

Laser Drehzahlsensoren

Produktbereich: Sensoren / Drehzahlsensoren

Produktbezeichnung: AV-RLS24-W

Eigenschaften

- Schutzart IP67
- Geschwindigkeitsmessung von 1 bis 250.000 U/min
- sichtbare rote Laserlichtquelle, grüne LED-Zielanzeige
- Laserquelle Klasse 2 fungiert als Zielvorrichtung
- Entfernung zur Reflexionsmarke bis zu 7,5m
- maximaler Versatzwinkel von 60 Grad zum rotierenden Objekt
- Gehäuse aus Edelstahl
- Unempfindlichkeit gegen magnetische und elektrische Felder
- Einschließlich M12 Kabel, 3m lang, Spannungsversorgung 24 VDC

IP67



Laser - Drehzahlsensor RLS



Spezifikation

Drehzahlbereich	1-250.000 rpm
Laserlicht	Sichtbarer roter Laser, Klasse 2 (IEC 60825-1 Ed 1.2 2001-8)
Target Indikator	grüne LED
Arbeitsdistanz	bis zu 7,6 m und 60 Grad offset
Spannungsversorgung	10 - 24 VDC@35mA +/- 20%
Ausgang	Offener Kollektor mit internem Pull-Up-Widerstand (5600 Ohm) zur Versorgungsspannung. Positiver Impuls, wenn Ziel vorhanden. Bei RLS24: Ausgangsspannung = Versorgungsspannung weniger 5V
Signalanschluss	RLS24/W verzinnte Drahtenden RLS24/P 3,5mm Klinkenstecker
Temperaturbereich	-10°C bis 50° C
Abmessungen	M20 x 1,5
Gehäusematerial	Edelstahl 316L 1.4404
Länge des Sensors	102mm
Elektrischer Anschluss	M12x1,5
Betriebstemperatur	-10° bis 50° C
Schutzklasse	IP67, wenn mit Kabel aus dem Lieferumfang betrieben

Zeichnung

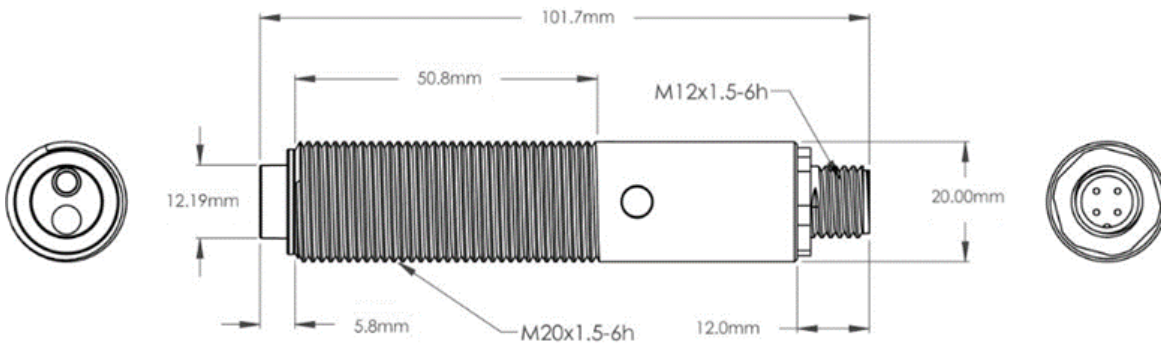

Anschlussplan

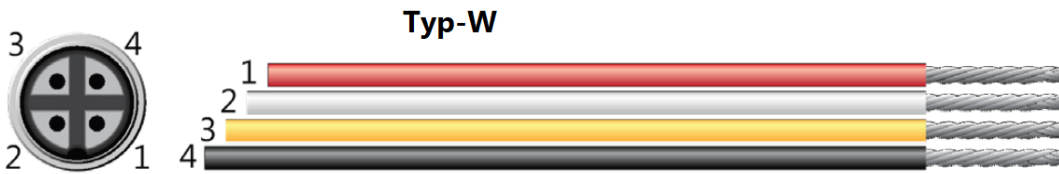
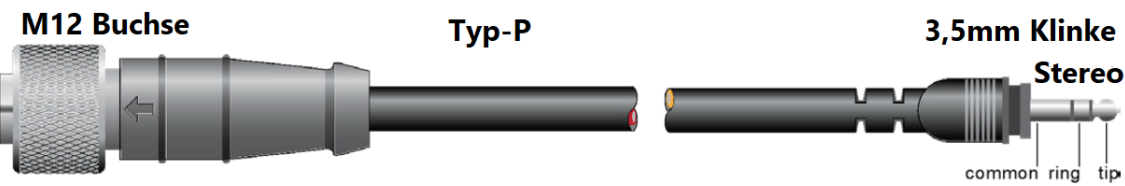

M12 Buchse



M12 Stecker

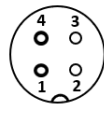

M12 PIN Nr.	Funktion	Drahtfarbe Typ-W	Steckerbelegung Typ-P
1	Versorgungsspannung PLUS	Rot	Ring
2	nicht verbunden	Weiss	
3	Masse MINUS	Gelb	Common
4	Signal-Puls Ausgang	Schwarz	Tip
Gehäuse	Gehäuse	Schirm	

Warnhinweise

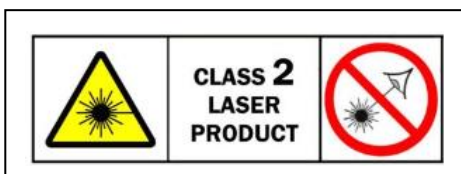

Diodenlaser max. Ausgangsleistung: 1mWatt
 Wellenlänge: 650 Nanometer(sichtbares Licht)
 Min. Divergenz:<18 milliradian
 Output: Kontinuierlich(CW)
 Laser Gefahrenklasse: Klasse 2

Hersteller: Monarch Instrument, 15 Columbia Drive, Amherst, NH 03031, USA

VORSICHTSMASSNAHMEN

Augenverletzung durch den Laserstrahl - Nicht in den direkten oder reflektierten Strahl schauen; kann Augenverletzungen aus Entfernungen von bis zu 7,5 m verursachen und zu visuellen Interferenzen (Blendung) mit Piloten und Fahrzeugführern führen - Beeinträchtigungen mit Sicht bis zu 160 m Entfernung, Ablenkungseffekte bis zu 1,6 km Entfernung. NIEMALS einen Laser auf Flugzeuge oder Fahrzeuge richten; das ist unsicher und unzulässig.

Gebrauchsanweisung: Klasse 2 Laser gelten als sicher für versehentliche Augenbelastung. Schauen Sie nicht in den Strahl und starren Sie nicht in ihn hinein. Zielen Sie nicht auf Flugzeuge. Verwenden Sie diesen Sensor nicht in einer Weise, die mit dieser Bedienungsanleitung unvereinbar ist oder unter Bedingungen, die über die angegebenen Umweltspezifikationen hinausgehen. Dieses Sensor ist nicht vom Benutzer zu warten.

